

Handgabelhubwagen der Premium Line PLHP 25



PLHP 25 - Technische Daten

Kennzeichen	1.1	Hersteller	Yale			
	1.2	Typzeichen des Herstellers	PLHP 25			
	1.3	Antrieb: Elektro, Diesel, Benzin, Treibgas, Netzelektro	Hand			
	1.4	Bedienung: Hand, Geh, Stand, Sitz, Kommissionierer	Hand / Deichsel			
	1.5	Tragfähigkeit / Last	Q (kg)	2500		
	1.6	Lastschwerpunkt Abstand	c (mm)	600		
	1.8	Lastabstand	x (mm)	985		
	1.9	Radstand	y (mm)	1215		
	2.1	Eigengewicht	kg	76		
Räder und Fahrwerk	3.1	Bereifung: Vollgummi, Polyurethan, Vulkolan, vorn / hinten	Gummi / PU / Nylon			
	3.2	Reifengröße, vorn	Ø 200 x 50			
	3.3	Reifengröße, hinten	Ø 80 x 93	Ø 80 x 70		
	3.5	Räder, Anzahl vorn / hinten	2/2	2/4		
	3.6	Spurweite, vorne	b_{10} (mm)	180		
	3.7	Spurweite, hinten	b_{11} (mm)	440	430	
	Grundabmessungen	4.4	Hubhöhe	h_3 (mm)	200	
4.9		Höhe Deichsel in Fahrstellung	h_{14} (mm)	1225		
4.15		Höhe, gesenkt	h_{13} (mm)	85		
4.19		Gesamtlänge	l_1 (mm)	1560		
4.20		Länge einschl. Gabelrücken	l_2 (mm)	410		
4.21		Gesamtbreite	b_1/b_2 (mm)	520	685	
4.22		Gabelzinkenmaße	s/e/l (mm)	50	160	1150
4.25		Gabelaußenabstand	b_5 (mm)	520	685	
4.32		Bodenfreiheit Mitte Radstand	m_2 (mm)	30		
4.33		Arbeitsgangbreite bei Palette 1000 x 1200 mm quer	Ast (mm)	1548		
4.34		Arbeitsgangbreite bei Palette 800 x 1200 mm quer	Ast (mm)	1748		
4.35		Wenderadius	Wa (mm)	210		

Grundabmessungen

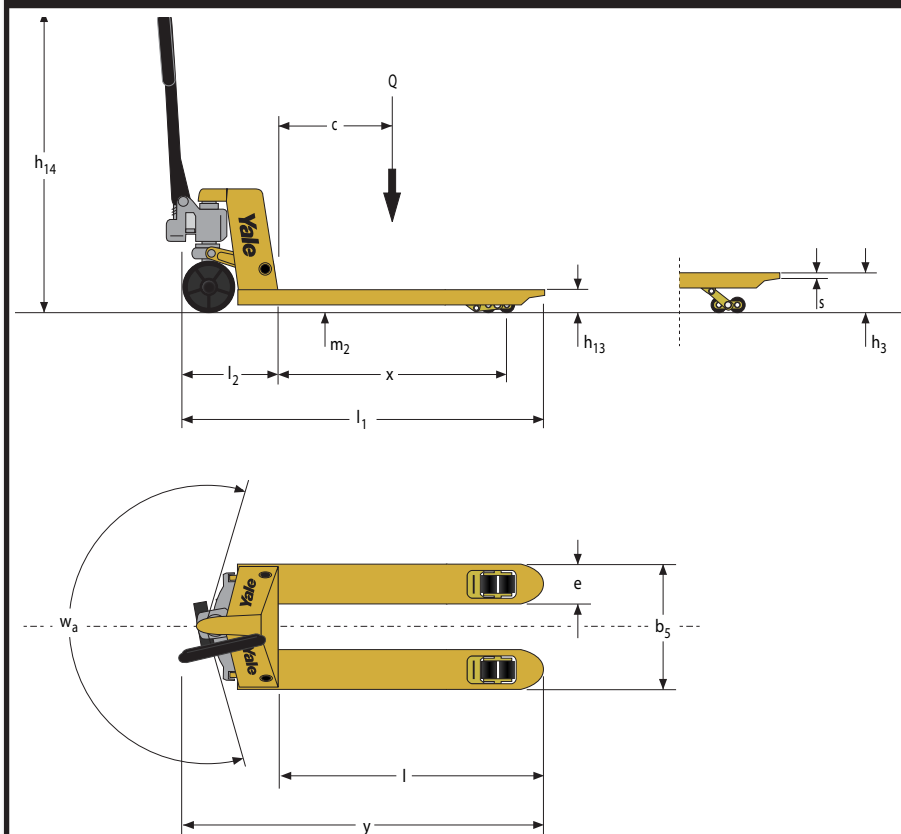



Produktmerkmale

Chassis

- Robustes Chassis für schwere Einsätze, aus U-Stahl in einem Stück geformt und mit kräftigen Verstärkungen versehen, bietet Stärke bei geringem Gewicht.
- Mit Schweißroboter gefertigte Nähte.

Gabeln

- Verstärkt für erhöhte Beanspruchbarkeit.
- Glatte, abgerundete Gabelspitzen, ausgestattet mit Rollen zur Unterstützung beim Aufnehmen / Absetzen.

Lack

- Hochwertige Pulverlackbeschichtung.

Hydraulikpumpe

- Hochwertige *Quick Lift* Pumpenkonstruktion mit einem speziellen Senkventil für eine kontrollierte Senkgeschwindigkeit sowie einem Überlastventil.

Pumpenhub

- Von oben nach unten durchgehender Pumpenhub von 90 Grad.
- Erreicht insgesamt eine Hubhöhe von 190 mm mit nur 5 Pumphüben mit Lasten von bis zu 200 kg, und 10 Pumphüben mit Lasten von 200-2500 kg.

Griff

- Leicht zu montierender, mit einer Federautomatik versehener Griff, der automatisch wieder in die aufrechte Position zurückkehrt.

Bedienhebel

- Der Bedienhebel besitzt drei mit den Fingerspitzen einstellbare Stellungen (Heben/Neutral/Senken).

Lenkung

- Lenkeinschlag von 210 Grad, mit Lenkrädern mit einem Durchmesser von 180 mm, versiegelten Lagern und "Kugeldruck"-Lenkung.
- Die Gelenkachse gewährleistet einen gleichmäßigen Transport von Lasten im Fall von Bodenunebenheiten.

Lastenrollen

- 74 mm große Rollen mit versiegelten Lagern.

Druckstangen

- Die einstellbaren Druckstangen ermöglichen eine individuelle Höhenregulierbarkeit der Gabeln.

Aufhängungen

- Die einteiligen Aufhängungen sind für eine erhöhte Beanspruchbarkeit und Langlebigkeit aus Eisenguss hergestellt.

Drehpunkte

- Schmiernippel und geschmierte Lagerbuchsen an allen Drehpunkten für eine einfache Wartung.

Garantie

- 2-Jahres-Garantie auf die Pumpe.



Yale Europe, Aftermarket Marketing

P.O. Box 136, 6500 AC Nijmegen, the Netherlands

Tel: +31 (0)24 3742433 Fax: +31 (0)24 3742551

E-mail: hpt@nmhg.com www.yaledealer.com